

KOMATSU

PW118MR-11

*Motor de acordo
com a norma EU Stage IV*

MIDI-ESCAVADORA



PW118

POTÊNCIA MOTORA

72,6 kW / 97,3 HP @ 2.050 rpm

PESO OPERATIVO

12.880 – 13.900 kg

CAPACIDADE DO BALDE

máx. 0,40 m³

Num relance

PW118MR-11



POTÊNCIA MOTORA

72,6 kW / 97,3 HP @ 2.050 rpm

PESO OPERATIVO

12.880 – 13.900 kg

CAPACIDADE DO BALDE

máx. 0,40 m³



PERFORMANCE EXCEPCIONAL EM ESPAÇOS CONFINADOS

Potente e amigo do ambiente

- Motor de acordo com a norma EU Stage IV
- Corte em marcha lenta ajustável
- Tecnologia Komatsu de poupança de combustível
- 100% de regeneração passiva e não necessita de filtro de partículas

A segurança em primeiro

- ROPS (ISO 12117) - OPG (ISO 10262) Nível 1
- Protrusão nos pneus de apenas 240 mm
- Sistema de visualização a toda a volta do equipamento KomVision
- Sistema de detecção de posição neutra

Versatilidade total

- Design compacto
- Direcção às 4 rodas permitindo 3 modos de direcção
- Elevado desempenho em espaços confinados
- Desenho inovador da lança de duas-peças
- Linha standard para martelo
- Circuito auxiliar secundario
- Linha de engate rápido hidráulico de série

Conforto de primeira classe

- Cabina espaçosa e confortável
- Ambiente de trabalho calmo e ergonómico
- Painel monitor de grande dimensão
- Controlo proporcional na alavanca de comando para circuitos adicionais

KOMTRAX

- Sistema Komatsu de monitorização sem fios
- Comunicações móveis 3G
- Antena integrada de comunicação
- Informação da operação e relatórios melhorados

Potente e amigo do ambiente



Maior produtividade

A PW118MR-11 é rápida e precisa. Inclui um potente motor Komatsu de acordo com a norma EU Stage IV, o sistema hidráulico Sensor de Carga de Centro Fechado (CLSS) da Komatsu e o conforto de primeira classe da Komatsu proporciona uma resposta rápida e uma produtividade incomparável para a sua classe.

Tecnologia Komatsu de poupança de combustível

O consumo de combustível da PW118MR-11 diminuiu em 6%. A gestão do motor foi aperfeiçoada. Os diferentes níveis de velocidade do motor e da bomba hidráulica garantem eficiência e precisão durante movimentos simples e combinados. Uma embraiagem viscosa da ventoinha reduz a perda de potência, a carga do motor e os níveis de ruído quando não é necessário arrefecimento máximo.

Corte em marcha lenta ajustável

O corte em marcha lenta automático da Komatsu desliga automaticamente o motor se ficar em ralenti durante um determinado período de tempo. Esta funcionalidade pode ser facilmente programada entre 5 e 60 minutos, para reduzir o consumo de combustível desnecessário e as emissões de gases. As sugestões de orientação do eco-manómetro e do eco-guia no monitor da cabina incentivam ainda mais operações eficientes.

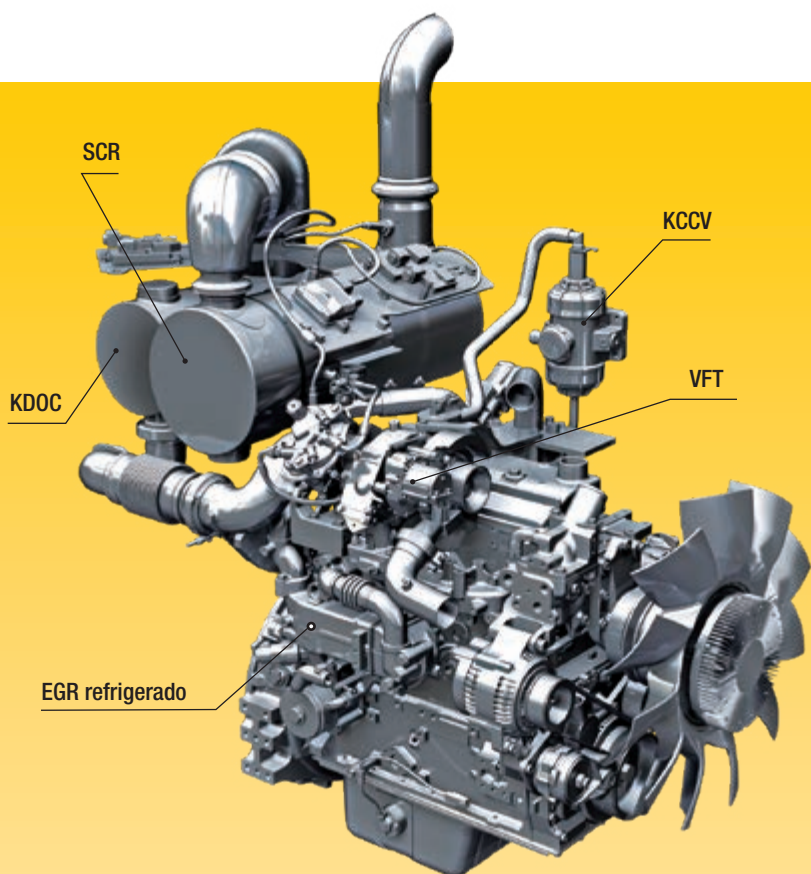

Motor Komatsu de acordo com a norma EU Stage IV

O motor de acordo com a norma EU Stage IV da Komatsu é produtivo, fiável e eficaz. Com emissões muito reduzidas, o impacto ambiental é mais reduzido e o desempenho superior, o que ajuda a reduzir os custos de exploração e permite ao operador trabalhar com toda a tranquilidade.

Pós-tratamento para trabalhos duros

O sistema de pós-tratamento combina um Catalisador de oxidação diesel da Komatsu (KDOC) e a Redução Catalítica Selectiva (SCR). A SCR injecta a quantidade correcta de AdBlue® no sistema à taxa adequada para decompor o NOx em água (H₂O) e azoto não tóxico (N₂).

Recirculação do gás de escape (EGR)
EGR refrigerado é uma tecnologia amplamente testada nos motores Komatsu. A maior capacidade do refrigerador EGR garante atualmente emissões muito baixas de NOx bem como um melhor desempenho do motor.

Ventilação fechada do carter da Komatsu (KCCV)
As emissões do carter (gás blow-by) passam através do filtro CCV. Os resíduos de óleo retidos no filtro são devolvidos ao carter, enquanto o gás filtrado é devolvido à entrada de ar.

Common Rail de alta pressão (HPCR)
O sistema de injeção de combustível para pesados Common Rail de alta pressão é controlado por computador para proporcionar a quantidade exacta de combustível pressurizado à câmara de combustão redesenhada do motor através de injeções múltiplas, e assim conseguir uma queima completa de combustível e emissões de escape mais baixas.

Turbo de caudal variável (VFT)
Varia o caudal de ar da admissão. A velocidade de rotação das turbinas é controlada por uma válvula de modo a ser alcançado um excelente fluxo de ar para a câmara de combustão do motor, independentemente das condições de carga ou de velocidade. Os gases de escape são mais limpos, sem redução da potência de do desempenho.

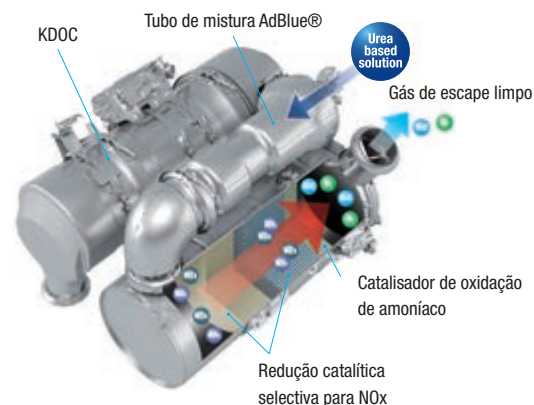

Eco-manómetro, eco-guia e manómetro de combustível



Registo do modo de economia



Histórico de consumo de combustível

Versatilidade total

Operação fácil

O conceito operacional do PW118MR-11 permite o controlo total da máquina na ponta dos dedos do operador. O sentido de marcha, os acessórios do chassis e o bloqueio do eixo manual podem ser accionados através de interruptores nas alavanca de comando ou do painel. O operador pode alterar as funções desde operações com lança até ao controlo do chassis, sem retirar a mão da alavanca de comando à direita – para se conseguir um controlo completo e preciso da lâmina paralela.

6 modos de trabalho

Os modos Potência, Elevação, Martelo, Economia, Potência de Acessórios e Economia de Acessórios estão todos disponíveis, assegurando que a máquina PW118MR-11 proporciona a potência desejada com utilização reduzida de combustível. O modo economia pode ser ajustado para se conseguir um equilíbrio ideal entre potência e economia adaptado ao seu trabalho. O fluxo de óleo fornecido aos acessórios hidráulicos é ajustável directamente no painel monitor de grande dimensão, o melhor da sua categoria.

Excelente desempenho de circulação

As escavadoras de rodas são construídas para rapidamente se movimentarem em qualquer local e entre as fentes de obra. Para aumentar a mobilidade, a PW118MR-11 apresenta um sistema de transmissão completamente renovado, permitindo circulação mais rápida e maior velocidade nas subidas. O eixo frontal é oscilante, com possibilidade de bloqueio manual através de um interruptor no painel, aumentando desta forma a performance em declives.

4-rodas direccionais

É possível seleccionar entre 3 modos de direcção: direcção às 2 rodas (para deslocação), direcção às 4 rodas (para operação rápida e ágil) e direcção tipo caranguejo (para espaços confinados). Estas asseguram excelente polivalência e capacidade de manobra. É fácil e seguro mudar o modo de direcção: basta accionar um interruptor. Uma vez em funcionamento, a oscilação do eixo frontal pode ser bloqueada para melhorar a estabilidade em três modos: ao pressionar até ao limite o pedal de travão, através do accionamento de um interruptor nas alavancas PPC ou no painel lateral.

Trabalhe em espaços confinados

A PW118MR-11 de traseira curta tem uma força e velocidade de escavação excelentes em espaços confinados onde as máquinas tradicionais não podem trabalhar: jardins, trabalhos na estrada, trabalhos de demolição, esgotos, etc. A sua robustez e excelente estabilidade incutem uma segurança e confiança máximas do operador em quaisquer condições.

Grande capacidade de elevação

Para além do seu tamanho compacto, que é o melhor da sua categoria, a máquina PW118MR-11 apresenta uma capacidade de elevação inigualável. A combinação de potência, dimensões convenientes e controlo absoluto torna a PW118MR-11 a primeira escolha tanto para trabalhos pesados de elevação como para simples tarefas de escavação em becos estreitos, construção de estradas e esgotos.



4-rodas direccionais



Excelente desempenho de circulação



Controlo do chassis fácil



6 modos de trabalho



Conforto de primeira classe

Maior conforto

A cabina ampla da Komatsu, com assento com suspensão, encosto de cabeça, apoios de braço totalmente ajustáveis, é o centro de um ambiente de trabalho confortável e de baixa fadiga. A elevada visibilidade e os controlos ergonómicos ajudam também a maximizar a produtividade do operador.

Conforto perfeito para o operador

Além do rádio de série, a PW118MR-11 tem uma entrada auxiliar para ligar dispositivos externos e reproduzir música através das colunas da cabina. A cabina inclui duas portas de alimentação de 12 volts (opcional). Estão instalados controlos proporcionais de série para uma utilização segura e precisa dos acessórios.

Concepção de baixo ruído

As escavadoras Komatsu emitem níveis de ruído externo muito baixos e são ideais para trabalhos em pequenos espaços ou áreas urbanas. A utilização otimizada do isolamento sonoro bem como de materiais absorventes do som contribuem para os baixos níveis de ruído no interior da cabina em comparação com os níveis de ruído de automóvel executivo.



Controlo cómodo, ergonómico e preciso



Interruptores ergonomicamente concebido



Facilidade de acesso, com pega da porta montada em posição baixa

Tecnologia de informação e comunicação



Baixos custos de exploração

A Komatsu ICT contribui para a redução dos custos de exploração ao proporcionar uma gestão confortável e eficaz das operações. Aumenta o nível de satisfação do cliente e a vantagem competitiva dos nossos produtos.

Painel monitor de grande dimensão

Facilmente personalizado, com interruptores simples ou teclas multi-funções e 26 idiomas ao seu dispor, o painel monitor de grande dimensão permite o acesso com a ponta dos dedos a uma vasta gama de funções e informações operacionais. A visualização da câmara KomVision e o indicador de AdBlue® estão agora visíveis por defeito no ecrã do monitor.

Um interface evolutivo

As informações de ajuda são agora mais fáceis de encontrar e compreender, graças ao painel de monitor actualizada. Para aceder ao ecrã do monitor optimizado para os trabalhos contínuos, basta premir a tecla F3.

Operative Records (10day)	
Working Hours (Engine On)	0.2 h
Average Fuel Consumption	23.0 l/h
Actual Working Hours	0.1 h
Avg Fuel Consumption (Actual Working)	23.0 l/h
Fuel Consumption	7 l
Idling Hours	0.1 h

Visão geral dos condições de operação



Todas as visualizações da câmara podem ser apresentadas em ecrã inteiro



Identificação do operador

A segurança em primeiro



Segurança no trabalho otimizada

As características de segurança na Komatsu PW118MR-11 cumprem as últimas normas desta indústria e funcionam em sinergia para minimizar os riscos para o pessoal dentro e fora da máquina. Um sistema de detecção de posição neutra para a deslocação e equipamento de trabalho aumenta a segurança no local de trabalho, assim como o aviso indicador de cinto de segurança e um alarme sonoro de circulação (versão de ruído branco opcional). 4WS melhora a capacidade de manobra da máquina, para que o operador trabalhe de maneira mais segura, mesmo em locais apertados.



Raio curto de rotação da traseira



Protecção excepcional do operador



Manutenção segura e fácil

Trabalhos seguros em áreas reduzidas

O perfil arredondado da máquina permite-lhe trabalhar em espaços estreitos ou em locais com vários obstáculos. O design compacto da cauda minimiza os riscos de choque traseiro e permite que o operador se concentre por completo no seu trabalho.

Ambiente do operador

A PW118MR-11 tem uma espaçosa cabina desenhada para absorver impactos e garantir a máxima segurança em caso de capotamento. O cinto de segurança mantém o operador na zona de segurança da cabina em caso de capotamento.

Manutenção segura

São colocados protectores térmicos em torno das partes do motor com altas temperaturas, correia da ventoinha e polias protegidas, uma parede divisória da bomba/motor que evita que o óleo hidráulico espirre para o motor e corrimões excepcionalmente robustos: como é apanágio da Komatsu, é fornecido o mais elevado nível de segurança para uma manutenção rápida e suave.

KomVision

Com o KomVision pode ser visualizada uma representação tipo olho de pássaro no painel monitor da máquina, pela utilização de 3 câmeras instaladas nas laterais e traseira da máquina.



Manutenção simples



Excelentes acessos para manutenção

A Komatsu concebeu a máquina PW118MR-11 com fácil acesso a todos os pontos de manutenção. Os serviços de manutenção de rotina dificilmente serão ignorados, o que permite reduzir posteriormente as paragens dispendiosas da máquina. O radiador, o aftercooler e o radiador de óleo são feitos de alumínio para melhorar a sua eficiência e são montados em paralelo para uma limpeza mais rápida. O combustível e os filtros de óleo bem como a válvula de drenagem de combustível são todos montados remotamente para fácil acesso.

Bomba eléctrica de reabastecimento

O equipamento de série em todas as PW118MR-11 inclui uma bomba de abastecimento com sistema automático de fecho que permite reabastecimento fácil a partir de um barril.

Acesso fácil

Os novos degraus no lado direito da máquina tornam a manutenção e a assistência mais seguras e confortáveis.

Filtros de óleo de longa duração

O filtro de óleo hidráulico genuíno Komatsu utiliza material de filtragem de elevado desempenho para intervalos de substituição mais longos, reduzindo significativamente os custos de manutenção.



Os principais pontos de manutenção podem ser facilmente acedidos ao nível do solo



Acesso fácil ao depósito AdBlue®



As grelhas do radiador estão integradas nas portas laterais para uma fácil limpeza a partir do nível do solo

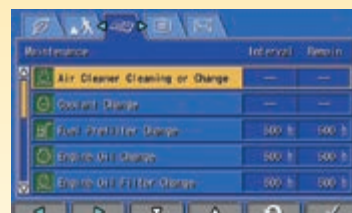

Ecrã de manutenção básica

KOMTRAX

Mais produtividade

KOMTRAX é a mais recente tecnologia de monitorização sem fios. Compatível com PC, telemovel ou tablet, e fornece informação pertinente e que permite poupança de custos sobre a sua frota e equipamento, e proporciona uma quantidade rica de informação para facilitar o melhor desempenho da máquina. Permite uma manutenção pró-ativa e preventiva através da criação de uma rede estreita de apoio integrado, ajudando-o a gerir o seu negócio de forma eficiente.

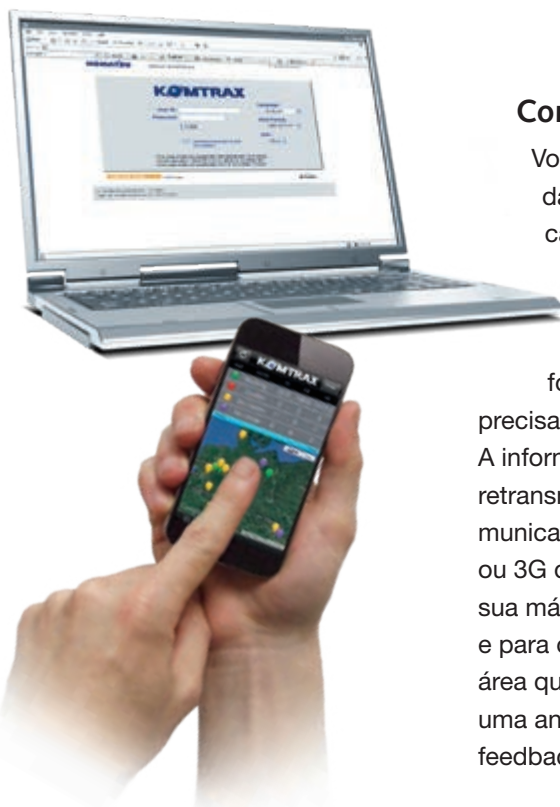

Conhecimento

Você consegue respostas rápidas a perguntas básicas e críticas sobre as suas máquinas o que estão a fazer, quando o fizeram, onde estão, como podem ser usadas de forma mais eficiente, e quando precisam de serviço de manutenção. A informação sobre o desempenho é retransmitida por tecnologia de comunicação wireless (satélite, GPRS ou 3G de acordo com o modelo) da sua máquina para o seu computador e para o distribuidor Komatsu da sua área que estará disponível para fazer uma análise de especialista e lhe dar feedback.

Poder

A informação detalhada que o KOMTRAX lhe disponibiliza 24 horas por dia, 7 dias por semana dá-lhe o poder de tomar melhores decisões, tanto diárias como estratégicas de longo prazo – sem custos adicionais. Os problemas podem ser antecipados, a manutenção previamente agendada, minimizando os tempos de paragem mantendo as máquinas no lugar onde vem estar: no local de trabalho.

Conveniência

KOMTRAX permite uma gestão mais conveniente da frota através da internet onde quer que esteja. A informação é analisada e organizada especificamente para consulta sem esforço e intuitiva em mapas, listagens, gráficos e tabelas. Pode prever eventuais assuntos de manutenções e solicitar as peças necessárias, assim como verificar avarias mesmo antes dos técnicos Komatsu chegarem ao local.



Especificações técnicas

MOTOR

Modelo	Komatsu SAA4D95LE-7
Tipo	Arrefecido a água, 4 tempos, injeção directa 'common rail', turbocomprimida e arrefecida a ar
Potência motora	
À rotação de	2.050 rpm
ISO 14396	72,6 kW / 97,3 HP
ISO 9249 (potência motora líquida)	72,5 kW / 97,2 HP
N.º de cilindros	4
Diâmetro x curso	95 x 115 mm
Cilindrada	3,26 l
Tipo filtro de ar	De elemento duplo com indicador de poeiras no painel monitor e limpeza automática
Arrefecimento	A ventoinha de refrigeração do tipo sucção com grelhas de refrigeração integradas nas portas laterais

PESO OPERAÇÃO (APROXIMADO)

Peso operativo, incluindo braço de 1.850 mm, balde de 0,33 m³ (ISO 7451), pneus gémeos, 2 linhas auxiliares, linha de engate rápido, operador, líquidos, depósito cheio e equipamento de origem (ISO 6016).

	Largura	Peso operativo
Com lâmina traseira	2.500 mm	13.445 kg
Com estabilizadores traseiros	2.490 mm	13.270 kg
Com lâmina e estabilizadores	2.500 mm	13.900 kg

TRANSMISSÃO

Transmissão hidrostática com tracção às quatro rodas. Motor de deslocação com válvula de velocidade lenta e caixa com duas velocidades.

Força de tracção máxima	6.227 daN (6.350 kg)
Velocidades de marcha	
De arrasto / Lo / Hi	4 / 13 / 30 km/h

DIRECÇÃO

Sistema de direcção operado hidráulicamente que actua sobre as rodas da frente e de trás através de cilindros hidráulicos de dupla haste nos eixos. O operador pode seleccionar três tipos de direcção através de um interruptor eléctrico:

Direcção às duas rodas	
Direcção às quatro rodas	
Direcção por quindaste-roda	
Raio de direcção	
Direcção às duas rodas	6.850 mm
Direcção às quatro rodas	4.050 mm

SISTEMA HIDRÁULICO

Tipo	HydrauMind. Sistema de centro fechado com válvulas de sensor de carga e válvulas de compensação da pressão
Bombas principais	
Bomba para	Lança de duas peças, braço, balde, chassis, deslocação, acessórios e circuito de rotação
Tipo	Pistões axiais de caudal variável
Caudal máx.	229 l/min
Bomba para	Circuito piloto e direcção
Tipo	Bomba de carretos de cilindrada fixa
Caudal máx.	53 l/min
Motores hidráulicos	
Translação	1 motor de pistão de caudal variável
Rotação	1 motor de pistão com travão de retenção da rotação
Regulação das válvulas de segurança	
Rotação	22,5 MPa (230 kg/cm ²)
Translação e equipamento de trabalho	29,4 MPa (300 kg/cm ²)
Força de escavação do balde (ISO 6015)	7.169 daN (7.310 kgf)
Força do braço, braço de 1.850 mm (ISO 6015)	4.609 daN (4.700 kgf)

EIXOS

Eixos de transmissão e de direcção com engrenagens de redução epicicloidial nos cubos das rodas. A oscilação do eixo frontal pode ser bloqueada por dois cilindros hidráulicos.

Pneus	
Pneus gémeos (standard)	9-20
Pneus simples (opção)	18-19.5

TRAVÕES

Tipo	Controlados hidráulicamente, com pedal, através de duas bombas de duplo circuito, actuando em discos múltiplos imersos em óleo nas quatro rodas
Travões de serviço	Controlados hidráulicamente, com pedal, actuando nas quatro rodas
Travão de parque	Travão de tipo negativo, hidráulicamente controlado por um botão de pressão eléctrico posicionado no interior da cabina, actuando no eixo traseiro

CAPACIDADES FLUÍDOS

Depósito de combustível	142 l
Sistema de arrefecimento	13 l
Óleo do motor	11,5 l
Diferencial (em cada eixo)	9 l
Caixa de velocidades	0,8 l
Caixa da rotação	4 l
Depósito de óleo hidráulico	80 l
Depósito AdBlue®	21,1 l

CABINA

Cabina insonorizada, com vidros de segurança, pára-brisas que se pode levantar, janela de tecto, porta corrediça com bloqueio, limpa-pára-brisas, buzina eléctrica, assento ajustável com mecanismo de duplo deslize, sistema de controlo e instrumentação e alavancas ajustáveis. Entrada de ar do exterior.

SISTEMA DE ROTAÇÃO

Accionado por	Motor hidráulico
Redução da rotação	Engrenagem planetária
Lubrificação do disco giratório	Em banho de óleo
Travões de rotação	Automáticos, com discos imersos em óleo
Velocidade de rotação	8,0 rpm

MEIO AMBIENTE

Emissões do motor	Satisfazem plenamente as normas dos gases de escape EU Stage IV
Níveis de ruído	
Ruído externo LwA	100 dB(A) (2000/14/EC Stage II)
Ruído nos ouvidos do operador LpA	74 dB(A) (ISO 6396 valores dinâmicos)
Níveis de vibrações (EN 12096:1997)	
Mão/braço	$\leq 2,5 \text{ m/s}^2$ (incerteza K = 0,58 m/s ²)
Corpo	$\leq 0,5 \text{ m/s}^2$ (incerteza K = 0,22 m/s ²)
Contêm gases de estufa fluorados HFC-134a (GWP 1430). Quantidade de gás 0,7 kg, CO ₂ equivalente 1,0 t.	

Dimensões

DIMENSÕES DA MÁQUINA

A	Comprimento transporte (com estabilizadores)	6.070 mm
	Comprimento transporte (com lâmina)	6.125 mm
B	Altura ao topo da lança	3.995 mm
C	Largura geral (com lâmina)	2.500 mm
D	Distância entre os eixos	2.400 mm
E	Distância, lança	2.680 mm
F	Distância (com estabilizadores)	990 mm
	Distância (com lâmina)	1.045 mm
G	Raio de rotação da traseira	1.490 mm
H	Altura total (cabina)	3.150 mm

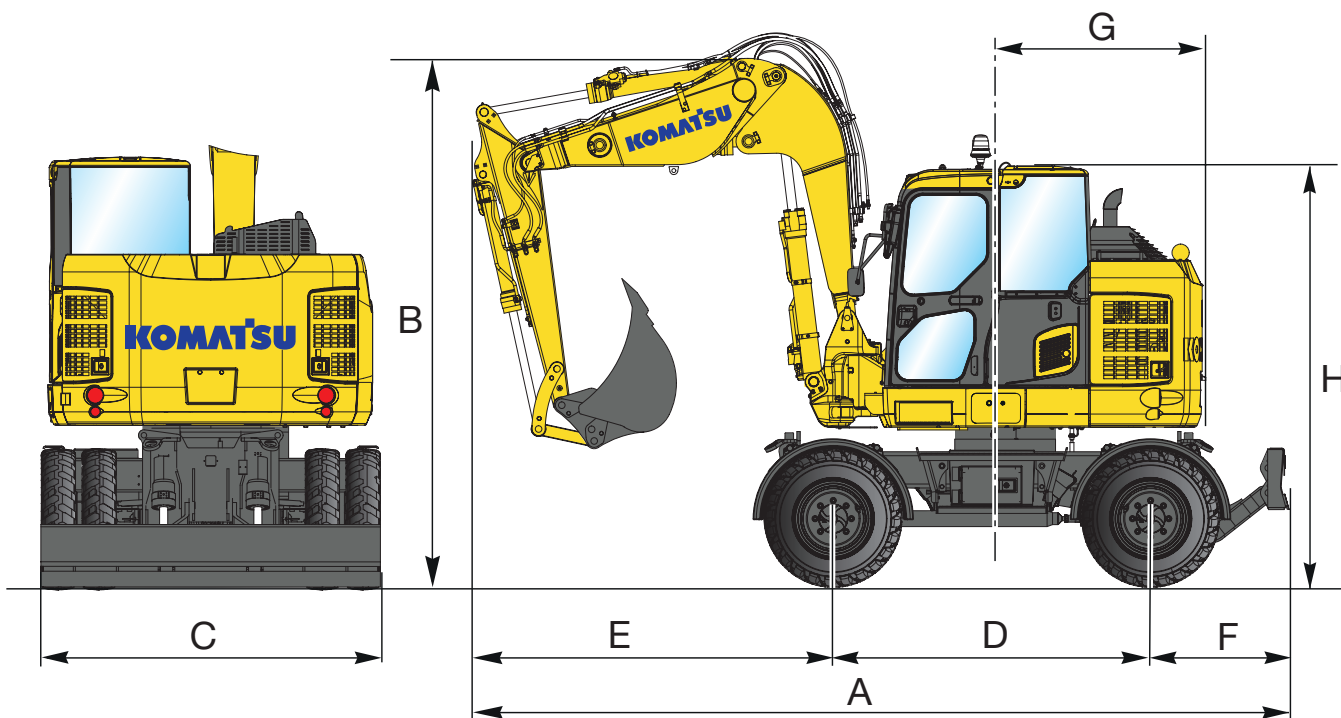

Cinemática

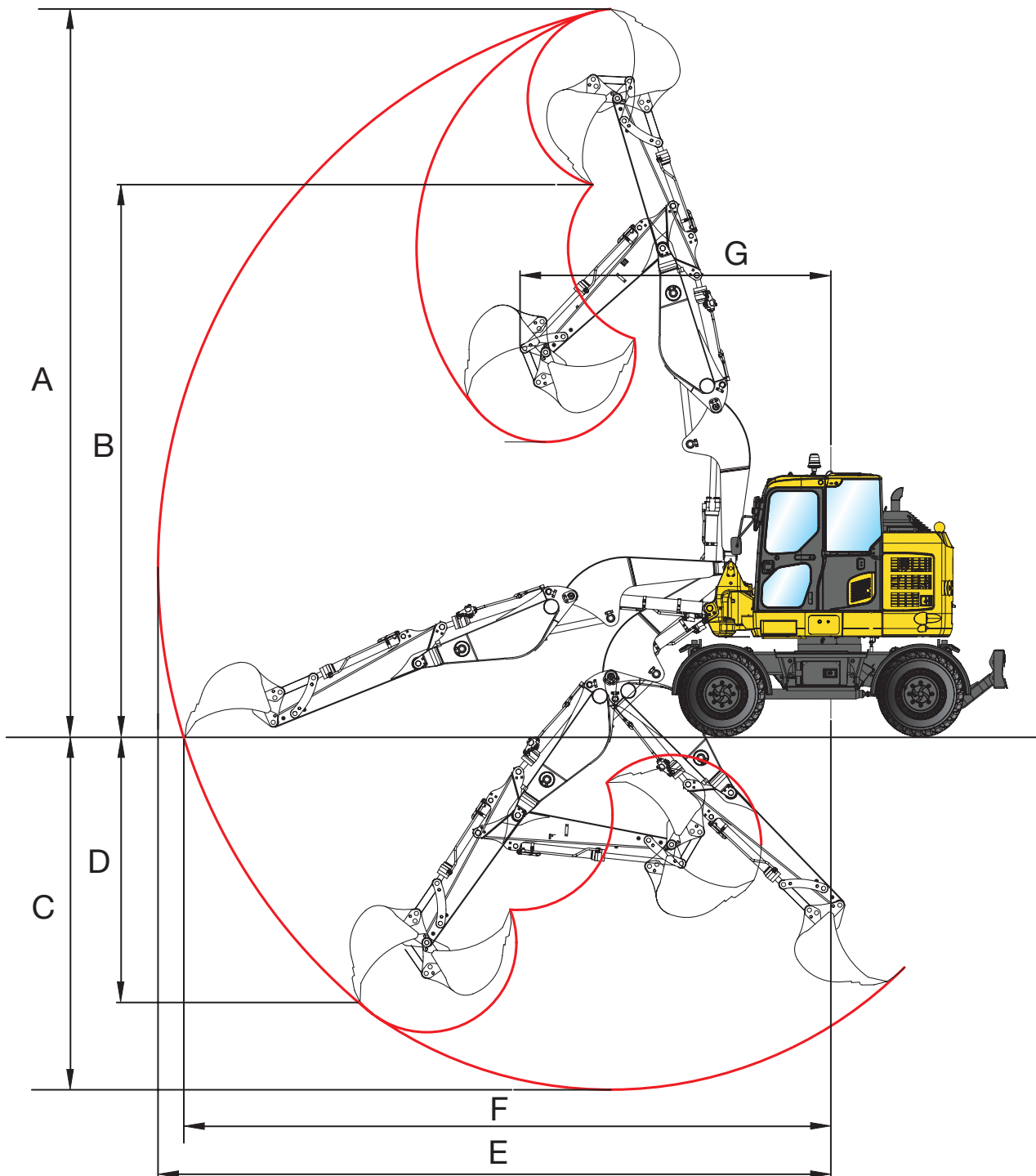

BRAÇO	1.850 mm	2.000 mm
A Altura máxima de escavação	8.585 mm	8.725 mm
B Altura máxima de descarga	6.515 mm	6.649 mm
C Profundidade máxima de escavação	4.180 mm	4.330 mm
D Profundidade máxima de escavação de parede vertical	3.355 mm	3.500 mm
E Alcance máximo de escavação	7.950 mm	8.100 mm
F Alcance máximo de escavação a nível do solo	7.650 mm	7.800 mm
G Raio mínimo de rotação	3.675 mm	3.785 mm

Capacidades de elevação

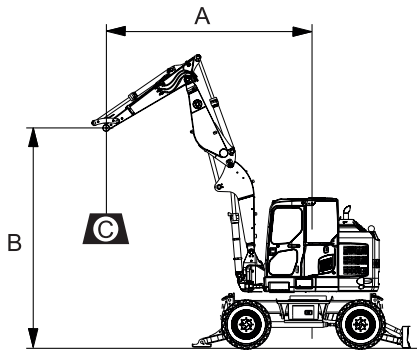

- A – Alcance a partir do centro de rotação
- B – Altura do gancho do balde
- C – Capacidades de elevação, incluindo articulações e cilindro do balde

Quando se retira as articulações ou o cilindro, as capacidades aumentam o equivalente aos seus pesos respectivos.

- Capacidade sobre a frente
- Capacidade sobre a traseira
- Capacidade sobre o lado
- Capacidade no alcance máximo

Braço	A \ B												
		kg	kg	kg	kg	kg	kg	kg	kg	kg			
 Sem estabilizador	1.850 mm	4,5 m	kg 1.950	1.650	1.300	*2.200	1.950	1.550	*2.350	*2.350	*2.350		
		3,0 m	kg 1.750	1.500	1.200	2.250	1.900	1.500					
		1,5 m	kg 1.700	1.450	1.200	2.200	1.850	1.450					
		0,0 m	kg 1.800	1.550	1.200	2.150	1.800	1.400	3.200	2.650	2.100		
		-1,5 m	kg *1.850	1.850	1.500	*2.050	1.850	1.500	3.250	2.700	2.050	*4.900	*4.900
	2.000 mm	4,5 m	kg 1.850	1.600	1.250	*2.100	1.950	1.600	*2.250	*2.250	*2.250		
		3,0 m	kg 1.700	1.450	1.150	2.250	1.900	1.500					
		1,5 m	kg 1.650	1.400	1.100	2.200	1.850	1.450					
		0,0 m	kg 1.800	1.500	1.200	2.150	1.800	1.400	3.200	2.650	2.100		
		-1,5 m	kg *1.800	1.800	1.400	2.200	1.800	1.450	3.250	2.650	2.100	*4.550	*4.550

 Lâmina dianteira ou traseira	1.850 mm	4,5 m	kg *2.050	*2.050	1.600	*2.200	*2.200	1.900	*2.350	*2.350	*2.350		
		3,0 m	kg *1.900	*1.900	1.400	*2.400	*2.400	1.800					
		1,5 m	kg *1.900	*1.900	1.400	2.500	*2.700	1.800					
		0,0 m	kg *2.000	*2.000	1.500	2.450	*2.700	1.750	3.650	*4.050	2.550		
		-1,5 m	kg *1.850	*1.850	1.800	*2.050	*2.050	1.800	*3.500	*3.500	2.550	*4.900	*4.900
	2.000 mm	4,5 m	kg *1.900	*1.900	1.500	*2.100	*2.100	1.900	*2.250	*2.250	*2.250		
		3,0 m	kg *1.750	*1.750	1.350	*2.350	*2.350	1.800					
		1,5 m	kg *1.700	*1.700	1.350	2.500	*2.650	1.800					
		0,0 m	kg *1.850	*1.850	1.450	2.450	*2.700	1.750	3.650	*4.050	2.550		
		-1,5 m	kg *1.800	*1.800	1.700	*2.300	*2.300	1.750	*3.600	*3.600	2.550	*4.550	*4.550

 Estabilizadores dianteiros	1.850 mm	4,5 m	kg *2.050	1.800	1.300	*2.200	1.900	1.550	*2.350	*2.350	*2.350		
		3,0 m	kg *1.900	1.400	1.150	*2.400	1.800	1.500					
		1,5 m	kg *1.900	1.600	1.150	*2.700	2.050	1.450					
		0,0 m	kg *2.000	1.700	1.200	*2.700	2.000	1.400	*4.050	2.950	2.050		
		-1,5 m	kg *1.850	*1.850	1.500	*2.050	*2.050	1.500	*3.500	3.000	2.100	*4.900	*4.900
	2.000 mm	4,5 m	kg *1.900	1.500	1.250	*2.100	*2.100	1.550	*2.250	*2.250	*2.250		
		3,0 m	kg *1.750	1.600	1.100	*2.350	2.100	1.500					
		1,5 m	kg *1.700	1.400	1.100	*2.650	1.800	1.450					
		0,0 m	kg *1.850	1.400	1.200	*2.700	1.700	1.400	*4.050	2.950	2.050		
		-1,5 m	kg *1.800	*1.800	1.400	*2.300	1.700	1.450	*3.600	2.450	2.050	*4.550	*4.550

* A carga é limitada pela capacidade hidráulica, não pelo basculamento.

Valores basados na norma SAE J1097.

A capacidade nominal não excede 87% da capacidade hidráulica de elevação, ou 75% da carga de basculamento.

No caso de elevação com equipamento adicional instalado no braço, por favor subtraia dos valores mencionados, o peso de todos os equipamentos adicionais.

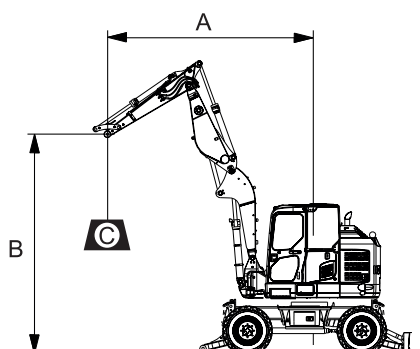

- A – Alcance a partir do centro de rotação
- B – Altura do gancho do balde
- C – Capacidades de elevação, incluindo articulações e cilindro do balde

Quando se retira as articulações ou o cilindro, as capacidades aumentam o equivalente aos seus pesos respectivos.

- Capacidade sobre a frente
- Capacidade sobre a traseira
- Capacidade sobre o lado
- Capacidade no alcance máximo

Braço	B	A			6,0 m			4,5 m			3,0 m			
 Estabilizador frontal + traseiro	1.850 mm	4,5 m	kg *2.050	*2.050	1.200	*2.200	*2.200	1.450	*2.350	*2.350	2.250			
		3,0 m	kg *1.900	*1.900	1.050	*2.400	*2.400	1.400						
		1,5 m	kg *1.900	*1.900	1.050	*2.700	*2.700	1.350						
		0,0 m	kg *2.000	*2.000	1.100	*2.700	*2.700	1.300	*4.050	*4.050	1.850			
		- 1,5 m	kg *1.850	*1.850	1.350	*2.050	*2.050	1.350	*3.500	*3.500	1.950	*4.900	*4.900	3.300
	2.000 mm	4,5 m	kg *1.900	*1.900	1.150	*2.100	*2.100	1.450	*2.250	*2.250	*2.250			
		3,0 m	kg *1.750	*1.750	1.050	*2.350	*2.350	1.400						
		1,5 m	kg *1.700	*1.700	1.000	*2.650	*2.650	1.350						
		0,0 m	kg *1.850	*1.850	1.050	*2.700	*2.700	1.300	*4.050	*4.050	1.850			
		- 1,5 m	kg *1.800	*1.800	1.300	*2.300	*2.300	1.350	*3.600	*3.600	1.900	*4.550	*4.550	3.300

 Estabilizador + lâmina (dianteira ou traseira)	1.850 mm	4,5 m	kg *2.050	*2.450	1.550	*2.200	*2.200	1.850	*2.350	*2.350	*2.350			
		3,0 m	kg *1.900	*2.050	1.400	*2.400	*2.400	1.800						
		1,5 m	kg *1.900	*1.900	1.350	*2.700	*2.700	1.750						
		0,0 m	kg *2.000	*1.900	1.500	*2.700	*2.700	1.700	*4.050	*4.050	2.500			
		- 1,5 m	kg *1.850	*2.000	1.800	*2.050	*2.050	1.800	*3.500	*3.500	2.550	*4.900	*4.900	4.600
	2.000 mm	4,5 m	kg *1.900	*1.900	1.500	*2.100	*2.100	1.900	*2.250	*2.250	*2.250			
		3,0 m	kg *1.750	*1.750	1.350	*2.350	*2.350	1.800						
		1,5 m	kg *1.700	*1.700	1.350	*2.650	*2.650	1.750						
		0,0 m	kg *1.850	*1.850	1.450	*2.700	*2.700	1.700	*4.050	*4.050	2.500			
		- 1,5 m	kg *1.800	*1.800	1.700	*2.300	*2.300	1.750	*3.600	*3.600	2.500	*4.550	*4.550	*4.550

* A carga é limitada pela capacidade hidráulica, não pelo basculamento.

Valores basados na norma SAE J1097.

A capacidade nominal não excede 87% da capacidade hidráulica de elevação, ou 75% da carga de basculamento.

No caso de elevação com equipamento adicional instalado no braço, por favor subtraia dos valores mencionados, o peso de todos os equipamentos adicionais.

Equipamento de série e opcional

MOTOR

Motor Komatsu SAA4D95LE-7 turbocomprimido, com injeção directa 'common rail'	●
Motor de acordo com a norma EU Stage IV	●
A ventoinha de refrigeração do tipo sucção com grelhas de refrigeração integradas nas portas laterais	●
Aquecimento automático do motor	●
Sistema de prevenção de sobreaquecimento do motor	●
Controlo do combustível	●
Função auto desaceleração	●
Corte em marcha lenta ajustável	●
Corta corrente	●
Código de segurança da ignição	●
Alternador 24 V / 85 A	●
Motor de arranque 24 V / 4,5 kW	●
Baterias 2 x 12 V / 125 Ah	●

SISTEMA HIDRÁULICO

Sistema hidráulico "HydrauMind", com controlo electrónico do sistema de centro fechado com adaptação à carga (E-CLSS)	●
6 modos de trabalho (Potência, Elevação, Martelo, Economia, Acessórios em modo de Potência e em modo Economia)	●
Controlos proporcionais por interruptores nos punhos para o braço, a lança, o balde e a rotação, com controlo proporcional para acessórios e 5 botões adicionais, com botão de circulação para a frente, ponto morto e para trás, alavanca de controlo com interruptor (controlo dos sistemas da lâmina/estabilizadores)	●
Uma válvula de serviço adicional de 2 vias e com linha hidráulica completa na lança e braço (HCU-A)	●
Circuito hidráulico secundário adicional é preparação para engate rápido hidráulico (HCU-B)	●
Válvulas de descarga no carretel de serviço	●
2º circuito hidráulico adicional (HCU-C)	○
Válvula de corte final para HCU-A	○
Válvula de corte final para HCU-C	○

TRANSMISSÕES E TRAVÕES

Transmissão: hidrostática com três velocidades, travões de serviço e de estacionamento hidráulicas	●
Eixo frontal oscilante (± 6°) com bloqueio automático e manual dos cilindros	●
Cruise control	●
Velocidade limitada a 20, 25 e 30 km/h	○

CABINA

Grande tecto de abrir, janela de frente de correr com dispositivo de segurança, janela inferior removível, limpa pára-brisas dianteiro com característica intermitente, isqueiro, tapete de borracha	●
Cadeira do operador com apoios de braço ajustáveis, e cinto de segurança retráctil	●
Controlo de climatização	●
Alimentação de 24 V	●
Suporte de garrafa	●
Preparação para rádio	●
Radio com Bluetooth	●
Pala para a chuva	●
2 x alimentação de 12 V	○

SISTEMA DE ILUMINAÇÃO

4 luzes de trabalho à frente na cabina (halogéneo)	●
2 luzes de trabalho na lança (halogéneo)	●
Luz de marcha atrás e dianteira no quadro superior (para tráfego rodoviário)	●
2 luzes de trabalho laterais (halogéneo) +1 luz de trabalho traseira (halogéneo) para as câmaras KomVision	●
4 luzes de trabalho à frente na cabina (LED)	○
4 luzes de trabalho na lança (LED)	○

EQUIPAMENTO DE SEGURANÇA

Buzina	●
Aviso de sobrecarga	●
Alarme de circulação audível	●
Válvulas de segurança da lança	●
Grandes corrimões e retrovisores	●
Corta corrente	●
ROPS (ISO 12117) - OPG (ISO 10262) Nível 1	●
Interruptor de paragem de emergência do motor	●
Aviso indicador de cinto de segurança	●
Sistema de detecção de posição neutra	●
Válvula de segurança do braço	●
Retrovisor lateral (direito)	●
Pirilampo	●
Sistema de visualização a toda a volta do equipamento KomVision	●
Protecção superior OPG Nível 2	○
Alarme de circulação audível (versão de ruído branco)	○

CHASSIS

Pneus gêmeos 9-20	●
Pneus simples 18-19.5	○
Lâmina dianteira e estabilizadores traseiros	○
Lâmina paralela (dianteira ou traseira)	○
2 ou 4 estabilizadores, ajustamento independente	○
Pára-choques	○

SERVIÇO E MANUTENÇÃO

Linha de combustível de aeração automática	●
Filtro do ar de elemento duplo, com indicador de colmatção, e auto limpeza	●
KOMTRAX – Sistema Komatsu de monitorização sem fios (3G)	●
Painel a cores vídeo-compatível de monitorização multifuncional (EMMS) e guia de eficácia	●
Ferramentas	●
Lubrificação remota da coroa de rotação, e das cavilhas	●

EQUIPAMENTO DE TRABALHO

Lança de duas peças com protecção do cilindro	●
Braço de 1.850 mm	●
Braço de 2.000 mm	○
Gama de baldes (300 - 1.000 mm)	○
Balde de limpeza de 1.800 mm	○
Balde de escavação para materiais leves de 2.100 mm (45°)	○
Ligação do balde com gancho de elevação	○

OUTRO EQUIPAMENTO

Contrapeso	●
Bomba de reabastecimento com corte automático	●
Óleo do sistema hidráulico biodegradável	○
Pintura especial	○
Barra de preensão do balde carregador de dentes	○
Caixa de ferramentas adicional no chassis (direita)	○

Mais equipamento em pedido

- equipamento de série
- equipamento opcional

O seu parceiro Komatsu:

Distribuidor exclusivo em Portugal:



cimertex

PORTO LISBOA LEIRIA ALJUSTREL MADEIRA

N.º verde: 800 205 577 (Chamada Grátis)

cimertex@cimertex.pt

KOMATSU

**Komatsu Europe
International N.V.**

Mechelsesteenweg 586
B-1800 VILVOORDE (BELGIUM)
Tel. +32-2-255 24 11
Fax +32-2-252 19 81
www.komatsu.eu

WPTSS08101 01/2018

KOMATSU is a trademark of Komatsu Ltd. Japan.

Printed in Europe – As informações contidas nesta brochura podem ser modificadas sem aviso prévio. Diagramas e fotografias podem conter equipamentos opcionais.

O equipamento de série e opcional pode variar de consuante as especificações de cada País.

AdBlue® é uma marca registada da Verband der Automobilindustrie e.V.